

# Schäffer Lader

***DIE SPEZIALKLASSE***

**217 | 345 S | 448 S**



**Funktionalität in ihrer  
kompaktesten Form**

## HOF-, RAD- UND TELESKOPLADER ...

von 14 kW (20 PS) bis 115 kW (156 PS). Seit über 50 Jahren entwickeln wir Lader für individuelle Bedürfnisse. Die Zufriedenheit unserer Kunden hat uns zu dem gemacht, was wir heute sind: Einer der leistungsfähigsten und erfolgreichsten Anbieter von Hof-, Rad- und Teleskopladern überhaupt. Tag für Tag schaffen unsere Mitarbeiter neue, maßgeschneiderte Lösungen. Jeder SCHÄFFER LADER ist die Synthese aus vielen Jahren Erfahrung und innovativem Entwicklergeist. Unsere Produkte setzen Maßstäbe im Bereich der größtmöglichen Zuverlässigkeit und Langlebigkeit. Mit geringeren Kosten über die gesamte Nutzungsdauer. Mit noch mehr Leistung, Sicherheit und Fahrkomfort über lange Jahre hinweg.



## **DIE SPEZIALKLASSE VON SCHÄFFER: KOMPAKTE LADER FÜR DIE LANDWIRTSCHAFT UND MEHR**

Knickgelenkte Hoflader mit großer Hubkraft und Hubhöhe erfreuen sich immer größerer Beliebtheit. Die Lader sollen so kompakt wie möglich sein, aber mit Kraft ohne Ende und sparsam im Verbrauch. Die Anwender erwarten einfache, leicht zu wartende Technik, bei gleichzeitig hoher Zuverlässigkeit und möglichst geringer Investitionssumme.

Die Baureihe *SPEZIAL* von SCHÄFFER wird den gestellten Ansprüchen in jeder Hinsicht gerecht. Ihre kompakte Stärke, die bewährte Technik und ein zeitloses Design machen die Maschinen so einzigartig. Und das alles zu einem Preis, der mehr als interessant ist. Nicht zuletzt deswegen gehören die Maschinen der Spezialklasse zu unseren Meistverkauften.

### ***DIE SPEZIALKLASSE***

**217** | 14,7 kW (20 PS)

**345 S** | 33 kW (45 PS)

**448 S** | 36 kW (50 PS)



## UNIVERSELL EINSETZBAR

Sehr oft sind es SCHÄFFER LADER, die die meisten Betriebsstunden aller Maschinen auf dem Hof leisten. Die Fülle an Werkzeugen, die kompakten Maschinenabmessungen und die enormen Hubhöhen machen die Lader zu echten Arbeitstieren. Das ist Entlastung, von der Sie jeden Tag profitieren.

SCHÄFFER LADER schaffen Freiraum für andere Dinge. Die Wertschätzung ihrer Besitzer drückt sich auch in hohen Gebrauchtmaschinenpreisen aus. Wer einmal einen hat, mag ihn nicht wieder hergeben.



## SCHÄFFER AXEN – DAS SICHERE FUNDAMENT

Achsen müssen über Jahre schwere Lasten tragen und die Motorkraft in Schubkraft umsetzen. SCHÄFFER Achsen finden Sie exklusiv nur in SCHÄFFER LADERN. Lader und Achsen sind optimal aufeinander abgestimmt. Es gibt keine Lösung, die wirtschaftlicher ist. Das ist sprichwörtliche Qualität *made by SCHÄFFER*. Und das schon bei Maschinenbreiten ab 790 mm.

## WO HOHE KRÄFTE SINNVOLL WALTEN ...

KUBOTA-Motoren: Kompakt, leistungsstark und zuverlässig. Treffender lassen sich die Produkte des weltweit größten Anbieters von kompakten Dieselmotoren nicht beschreiben. Diese Motoren holen das Letzte aus dem Kraftstoff heraus. Das Wirbelkammverfahren sorgt für optimale Verbrennung. Bei den Motoren der neuesten Generation wurde der Verbrauch nochmals gesenkt, ebenso die Rauch- und Rußwerte. Wichtig bei einem Einsatz ›unter Dach‹. Ein weiterer praktischer Vorteil für Sie: Alle Wartungsstellen wie Öl- oder Kraftstofffilter sind bequem zu erreichen.

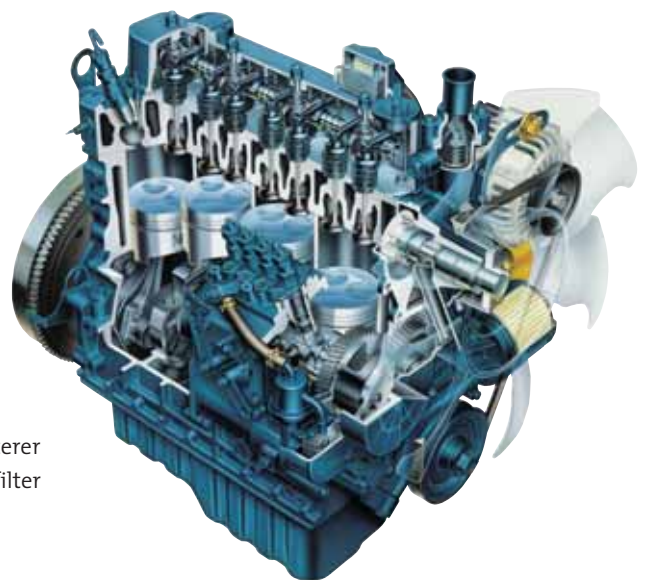

## ABSCHMIEREN? BITTE NICHT HIER.

Wir vertrauen unserem Knick-Pendelgelenk so sehr, dass wir auf dieses Bauteil eine Garantie von 3 Jahren oder 3.000 Betriebsstunden gewähren. Es wird übrigens kaum weiter auffallen; denn es braucht auf Lebensdauer des Laders nicht abgeschmiert zu werden.

# Schäffer Lader



## BESONDERER KOMFORT

Besonderen Komfort bietet der hydrostatische Fahrtrieb. Mittels Daumenwippe wird die Fahrtrichtung gewählt. Die Maschine fährt mit jeder Last weich und ruckfrei an und beschleunigt ohne Schaltvorgang bis zur Höchstgeschwindigkeit von 15 bzw. 20 km/h. Der ergonomisch geformte Bedienhebel liegt nun gut in der Hand und steuert nicht nur die Fahrtrichtung. Auch die Arbeitshydraulik ist sicher im Griff. Schwere Lasten werden kraftvoll, aber feinfühlig und sicher bewegt. So macht arbeiten Spaß.

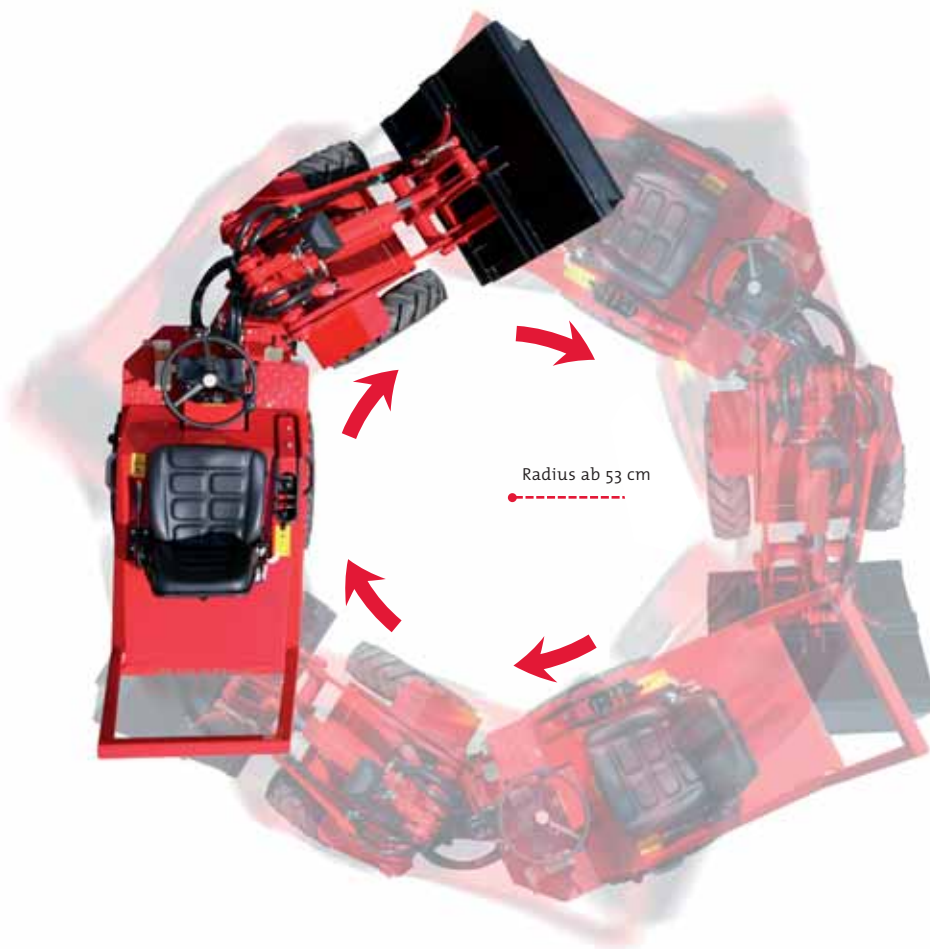

SCHÄFFER Lader lassen sich einfach fahren. Der Hinterwagen läuft absolut spurtreu nach, was vor allem bei engen Einsatzverhältnissen und schmalen Durchfahrten Vorteile bietet.

# TECHNISCHE DATEN



	217	345 S	448 S
<b>Motor</b>	3 Zylinder Kubota 14,7 kW (20 PS)	4 Zylinder Kubota Turbo 33 kW (45 PS)	4 Zylinder Kubota 36 kW (50 PS)
<b>Fahrhydraulik</b>	hydraulisch	hydrostatisch-automotiv	hydrostatisch-automotiv
<b>Bereifung</b>	7,00 - 12 AS Option I 27x8,50 - 15 Option II 27x10,5 - 15 Option III 26x12,00 - 12	10,075 - 15,3 AS Option I 27x10,5 - 15 Option II 31x15,5 - 15	11,5/80 - 15,3 Option I 31x15,5 - 15 Option II 15,0/55 - 17 Option III 425/55 R17
<b>Betriebsbremse</b>	hydraulisch und mechanische Trommelbremse	Kombi-Bremse hydrostatisch und über Lamellenbremse	Kombi-Bremse hydrostatisch und über Lamellenbremse
<b>Feststellbremse</b>	mechanische Trommelbremse	im Ölbad laufende Lamellenbremse	im Ölbad laufende Lamellenbremse
<b>Arbeitshydraulik</b>	Förderleistg.: 30 l/min	Förderleistg.: 40 l/min	Förderleistg.: 45 l/min
<b>Leistung/Druck</b>	Arbeitsdruck: 180 bar	Arbeitsdruck: 200 bar	Arbeitsdruck: 200 bar
<b>Lenkung</b>	vollhydraulische Knick-Pendel-Lenkung	vollhydraulische Knick-Pendel-Lenkung	vollhydraulische Knick-Pendel-Lenkung
<b>Hubkraft</b>	900 kg	1.500 kg	1.800 kg
<b>Kipplast, gerade</b>	700 kg	1.050 kg	1.600 kg
<b>Kipplast, geknickt</b>	400 kg	800 kg	1.100 kg
<b>Achsen</b>	Original SCHÄFFER-Achsen, 4 Lochfelge	Original SCHÄFFER-Achsen, 5 Lochfelge; Option: automatisches Sperrdifferential	Original SCHÄFFER-Achsen, 6 Lochfelge; Option: automatisches Sperrdifferential
<b>Betriebsgewicht</b>	1.495 kg	2.020 kg	2.595 kg
<b>Geschwindigkeit</b>	0 – 12 km/h	0 – 15 km/h, Option: 0 – 20 km/h, 2 Fahrstufen unter Last schaltbar	0 – 20 km/h, 2 Fahrstufen unter Last schaltbar
<b>elektr. Anlage</b>	Betriebsspanng. 12 V	Betriebsspanng. 12 V	Betriebsspanng. 12 V
<b>Füllmengen</b>	Kraftstoff: 15 l Hydrauliköl: 40 l	Kraftstoff: 38 l Hydrauliköl: 65 l	Kraftstoff: 48 l Hydrauliköl: 100 l

Für Einsätze mit Großballen ist ein Fahrerschutzdach vorgeschrieben!



## ABMESSUNGEN

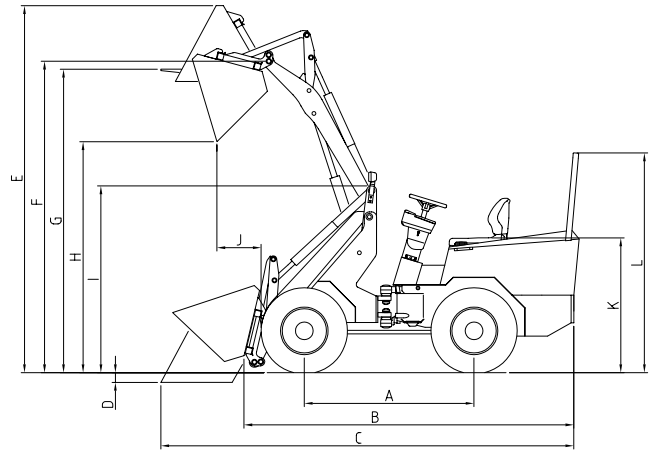
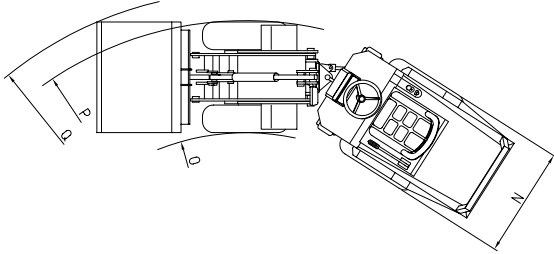

		217	345 S	448 S
<b>A</b>	Achsabstand [mm]	1.375	1.540	1.580
<b>B</b>	Fahrgestelllänge [mm]	2.580	3.110	3.310
<b>C</b>	Gesamtlänge mit Standardschaufel [mm]	3.360	3.790	4.070
<b>D</b>	Schürftiefe [mm]	110	130	120
<b>E</b>	Arbeitshöhe max. [mm]	3.100/3.300*	3.430/3.700**	3.690/3.870**
<b>F</b>	Schaufeldrehpunkt max. [mm]	2.500/2.700*	2.830/3.100**	3.090/3.270**
<b>G</b>	Ladehöhe mit Palettengabel [mm]	2.300/2.500*	2.730/3.000**	3.020/3.200**
<b>H</b>	Ausschütthöhe max. [mm]	1.640/1.840*	2.050/2.320**	2.410/2.590**
<b>I</b>	Höhe Vorderwagen [mm]	1.560/1.670*	1.710/1.810**	1.840/1.940**
<b>J</b>	Ausschüttweite [mm]	600	520	540
<b>K</b>	Sitzhöhe [mm]	1.055	1.240	1.270
<b>L</b>	Höhe Umsturzbügel [mm] Höhe Fahrerschutzdach [mm]	1.700 2.100	1.970 2.170	2.010 2.365
<b>N</b>	Gesamtbreite [mm]	790 – 1.150	1.020 – 1.360	1.220 – 1.500
<b>O</b>	Spurkreisradius innen [mm]	530	1.100	1.300
<b>P</b>	Spurkreisradius außen [mm]	1.320	2.120	2.550
<b>Q</b>	Außenradius mit Standardschaufel [mm]	1.770	2.510	2.950

\* mit breiter Achse, \*\* mit hoher Hubhöhe





Die Art und Weise, wie bei SCHÄFFER Lader entwickelt, produziert und betreut werden, ist einzigartig. Der gewisse Unterschied liegt in unserer über 50-jährigen Erfahrung begründet. Zuerst denken wir an den Menschen, denn wir wollen seine Arbeit sicherer, komfortabler und auch profitabler gestalten. Dazu setzen wir am Standort Erwitte in Deutschland auf modernste Entwicklungs- und Fertigungstechnologien. Letztendlich sind es aber unsere Mitarbeiter, die im engen Kontakt mit dem Anwender immer wieder neue Lösungen schaffen. Langjährige Betriebszugehörigkeiten bilden zusammen mit einem unersättlichen Forschergeist die Grundlage für die besondere Kompetenz und für unseren weltweiten Erfolg.

Der Name SCHÄFFER bedeutet nicht nur einzigartige Produktqualität. Er steht auch für Sicherheit und optimalen Service, den wir sowohl in Deutschland, als auch in Europa und rund um den Globus garantieren.

Der Kauf eines SCHÄFFER Laders ist der Beginn einer langfristigen Beziehung. Nur mit Original Ersatzteilen bleibt ihre Maschine über Jahre zu 100 % ein echter SCHÄFFER. Nur dann garantiert er Ihnen die Betriebssicherheit, die Sie brauchen und zu Recht erwarten. Wir bieten Ihnen und unseren Service-Partnern einen 24 Stunden Lieferservice – natürlich 7 Tage die Woche, 365 Tage im Jahr. Auch das bedeutet ....

*made by SCHÄFFER*

SCHÄFFER bietet Ihnen ein Programm mit 40 unterschiedlichen Modellen, jedes optimal anpassbar an Ihre Bedürfnisse. Die Einsatzmöglichkeiten unserer Lader sind vielfältig: ob in Land- oder Bauwirtschaft, im Garten- und Landschaftsbau, in Industrie und Gewerbe, in der Pferdehaltung oder in der Lagerwirtschaft – SCHÄFFER ist immer die beste Wahl.



# Schaeffer Lader

Ihr Händler:

SCHÄFFER MASCHINENFABRIK GMBH  
Postfach 10 67 | 59591 Erwitte  
fon +49 02943 9709-0  
fax +49 02943 9709-50  
info@schaeffler-lader.de  
www.schaeffler-lader.de